

2-ACHS-CONTAINER-ANHÄNGER mit pneumatischer Verriegelung

Type GFÖLLNER ACO 2/18 L

- Zum Transport von Abrollcontainer mit Aussenrollen nach DIN 30722
- Fahrgestell in Stahl-Schweißkonstruktion, komplett **feuerverzinkt**
- Anhänger komplett einsatzbereit, samt allen Ausrüstungen entsprechend den Vorschriften des KFG
- Inklusive Typisierung mit EG-Bescheid (Einzelgenehmigung für Österreich oder Deutschland)

RAHMEN

- **Laufschienen** links und rechts am Rahmen für Container nach DIN 30722 mit Aussenrollen (B=300 mm), mit speziell gerundetem, seitlichen Führungsprofil, geeignet für Hakenverzurrung, sowie besonders schonend für Container-Laufrollen aus PVC.
- Rahmen rückwärts abgechrägt (1000 x 100 mm)
- Vorne lange Absenkung (Mulde) inkl. Abschrägung, mit steckbaren Anschlägen mit Federsicherung für kürzere Container und Leerhalterung vorne.
- Drehgestell unter starkem Kugelenkranz, mit Sammelblock für Drehkranzschmierung.
- Verzinkte Anhängzuggabel als Rohr ausgebildet, 2400 mm lang, mech. Höheneinstellvorrichtung und Silentblocklagerung.
- Steckbare verzinkte Einweiser für Längsrahmen.)



Technische Daten

| | | |
|-----------------------------------|-------|----|
| Rahmenlänge inkl. Anschrägung ca. | 6900 | mm |
| Laufschienenbreite außen | 2200 | mm |
| Plateauhöhe (mit Bereifung 17,5") | 1090 | mm |
| (mit Bereifung 19,5") | 1160 | mm |
| Gesamtgewicht zul./techn. | 18/20 | to |
| Eigengewicht ca. | 3,5 | to |

--> weitere Ausführungsdetails auf der Rückseite

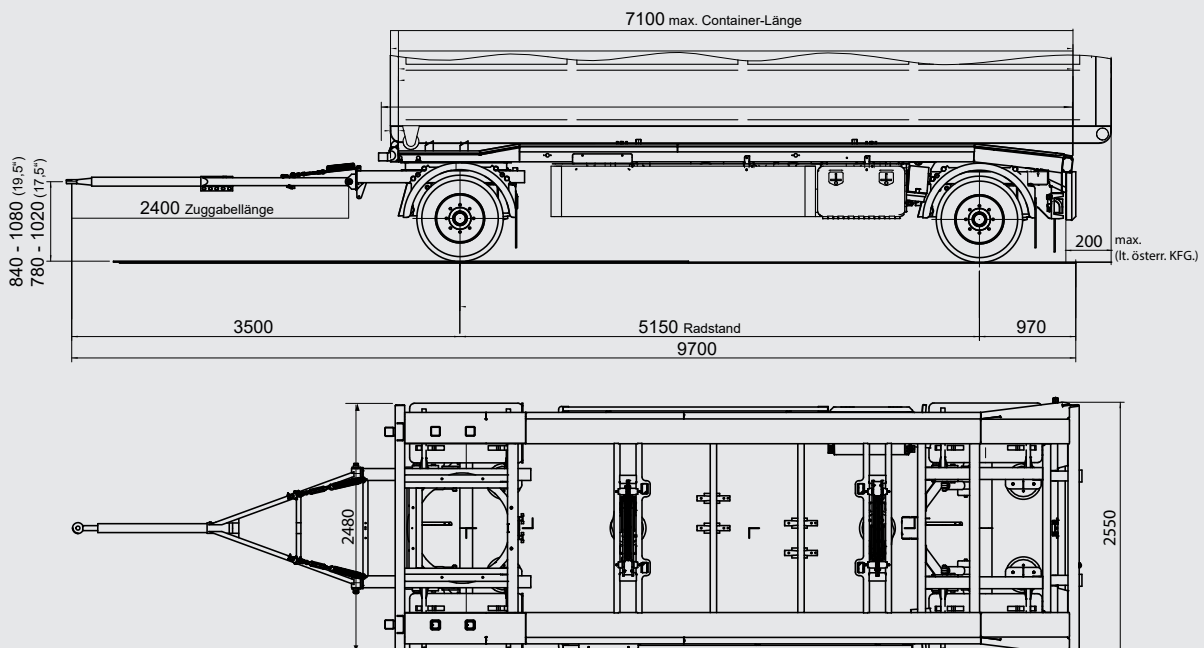

FAHRWERK

Luftfederung mit automatischer Absenkung bei geöffneter Containerverriegelung.

2 Luftfeder-Achsen, 10 Tonnen Tragkraft je Achse mit

- a) Scheibenbremsen (nur bei 19,5")
- b) S-Nockenbremsen (17,5" u. 19,5")

BEREIFUNG

- **8 Stück** Stahlscheibenräder mit Bereifung
 - a) **235/75 R 17,5**
 - b) **265/70 R 19,5**

BREMSSYSTEM

2-Leitungs-Druckluftbremsanlage gemäß EG-Vorschrift

- ABS-Bremseinrichtung 4S/3M (WABCO)
- EBS mit RSS Funktion (Roll Stability Support) elektr. Stabilitätsprogramm gegen Kippen sowie zur Gewichtsanzeige im LKW
- Federspeicher-Feststellbremse
- Löseknopf für Betriebs- und Feststellbremse
- Alu-Luftkessel

ELEKTROAUSSTATTUNG

24-Volt Elektroinstallation gemäß EG-Vorschrift (ECE-R48)

- Mehrkammer-Heckleuchten,
- LED-Begrenzungsleuchten vorne (weiß),
- LED-Seitenmarkierungsleuchten (gelb),
- LED-Gummiarm-Leuchten (weiß/gelb/rot) hinten,
- LED-Kennzeichenleuchte mit Halterung,
- Kabel mit 2 x 7-pol. Stecker oder 1 x 15-pol. Stecker

ANBAUTEILE/ZUBEHÖR

- **PVC-Kotflügel** mit Spritzschutzmatten (Anti-Spray)
- Kunststoff-**Werkzeugkasten** 800 mm (1 Stk.)
- **PVC-Unterlegkeil** samt Halterung
- Alu-**Unterfahrschutz** rückwärts mit durchgehender Schmutzschürze GFÖLLNER.
- Alu-**Seitenschutz** in EG-Ausführung.
- **PVC-Rammpuffer** rückwärts, vertikal.

LACKIERUNG

| | |
|---------------------|------------------------------|
| Achsen u. Drehkranz | original schwarz beschichtet |
| Seitenschutz | Alu eloxiert |
| Unterfahrschutz | Alu eloxiert |
| Räder | silber |
| Kunststoffteile | schwarz |
| Konturmarkierung | seitlich weiß/hinten rot |

VERRIEGELUNG-ABROLLCONTAINER

- 4-fach-Verriegelung des Containers pneumatisch, mechanische Klauenverriegelung, je Klauenpaar ein Luftbalg mittig montiert. Kraftübertragung erfolgt über Hebelmechanik.
- 4 x steckbare Einweiser für Container-Längsrahmen innen
- Separater ALU-Druckluftkessel und Steuerventil in Schutzkasten mit Druckanzeige-Manometer.
- Automatische Wegfahrsperrung bei geöffneter Verriegelung (Hinterachse eingebremst).



DIVERSE AUSSTATTUNGSOPTIONEN (Mehrpreis)

- Seitenschutzverkleidung
Alu-Blech glatt, inkl. einfarbige Lackierung in RAL... (nach Wunsch)
- Reserverad samt Halterung (Tiefladekorb)
- Längenverstellbare Zuggabel
- Werkzeugkasten zusätzlich
- Diverse zusätzliche Beleuchtungen (LED-Beleuchtung, Rückfahrcheinwerfer)
- Sonderlackierung
- Schmutzabdeckung über Achsen aus Alu-Riffelblech
- ADR-Ausrüstung
- Feuerlöscher samt Schutzkasten
- Beladung **auch von vorne**, mit pneumatisch absenkbarer Zuggabel



- WABCO-SmartBoard mit/ohne Bremsverschleißanzeige
- Reifendruckkontrolle WABCO IVTM

