

2-ACHS-CONTAINER SCHLITTEN-ANHÄNGER mit pneumatischer Verriegelung

Type GFÖLLNER ACO 2/18 L/S

- Zum Transport von Abrollcontainer nach DIN 30722
- Fahrgestell in Stahl-Schweißkonstruktion, komplett **feuerverzinkt**
- Anhänger komplett einsatzbereit, samt allen Ausrüstungen entsprechend den Vorschriften des KFG
- Inklusive Typisierung mit EG-Bescheid (Einzelgenehmigung für Österreich oder Deutschland)



RAHMEN

- Schlitten am Längsträger geführt, auf kugelgelagerten Laufrollen fahrend. **Laufrollen** und seitliche Führungs-Laufrollen schmierbar.
- Schlitten mit durchgehender Mulde.
- Drehgestell unter starkem Kugellenkranz, mit Sammelblock für Drehkranzschmierung.
- Verzinkte Anhängenzugabel als Rohr ausgebildet, 2400 mm lang, mech. Höheneinstellvorrichtung und Silentblocklagerung.
- Seitlich montierte (geschraubte) Breitenmarkierungen (rot).
- Schlitten-Feststellung bei Leerfahrt mittels Gummi-Lärmdämpfer am Anhänger-Heck.
- Anschläge für kürzere Container von vorne ca. 450 und 800 mm kürzere Schlittenposition samt Leerhalterung.

Technische Daten

Rahmenlänge ca.	7000	mm
Transporthöhe (mit Bereifung 17,5")	1215	mm
Formatierung (mit Bereifung 19,5")	1245	mm
Gesamtgewicht zul./techn.	18/20	to
Eigengewicht ca.	3,4	to

--> weitere Ausführungsdetails auf der Rückseite

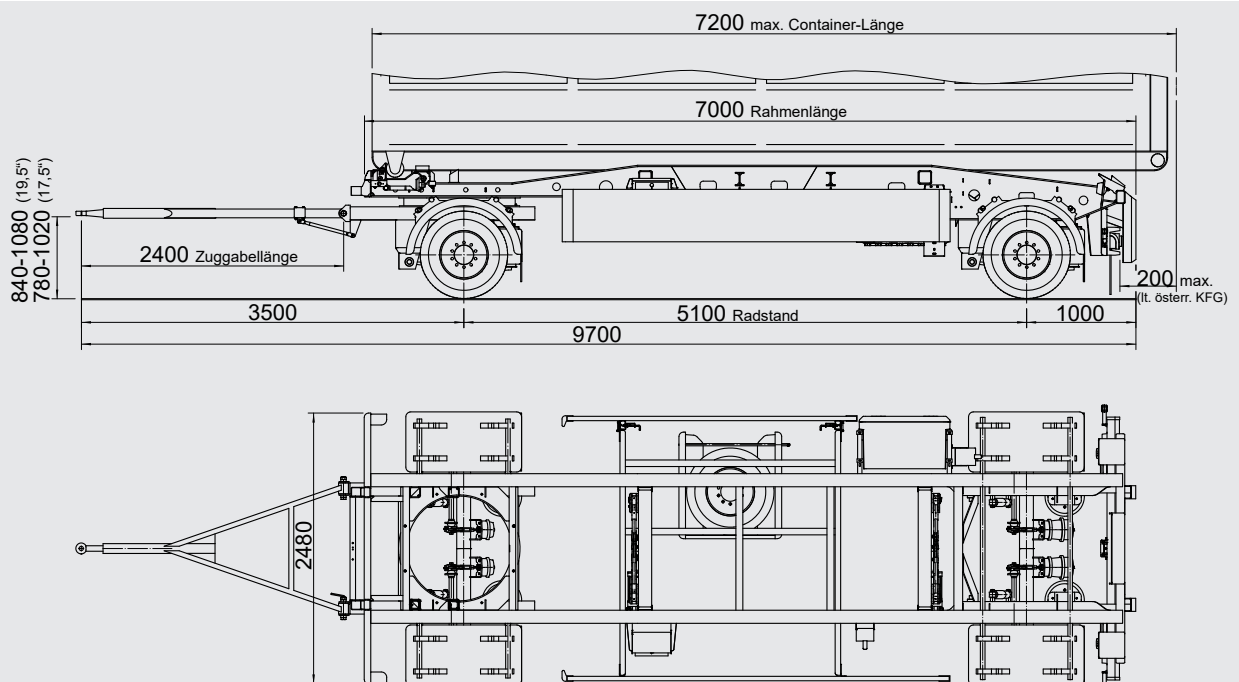

FAHRWERK

- **Luftfederung** mit automatischer Absenkung bei geöffneter Containerverriegelung.
- **2 Luftfeder-Achsen**, 10 Tonnen Tragkraft je Achse mit
 - a) Scheibenbremsen (nur bei 19,5")
 - b) S-Nockenbremsen (17,5" u. 19,5")

BEREIFUNG

- **8 Stück** Stahlscheibenräder mit Bereifung
 - a) **235/75 R 17,5**
 - b) **265/70 R 19,5**

BREMSSYSTEM

2-Leitungs-Druckluftbremsanlage gemäß EG-Vorschrift

- ABS-Bremseinrichtung 4S/3M (WABCO)
- EBS mit RSS Funktion (Roll Stability Support) elektr. Stabilitätsprogramm gegen Kippen sowie zur Gewichtsanzeige im LKW
- Federspeicher-Feststellbremse
- Löseknopf für Betriebs- und Feststellbremse in FR-links
- Alu-Luftkessel

ELEKTROAUSSTATTUNG

24-Volt Elektroinstallation gemäß EG-Vorschrift (ECE-R48)

- Mehrkammer-Heckleuchten,
- LED-Begrenzungsleuchten vorne (weiß),
- LED-Seitenmarkierungsleuchten (gelb),
- LED-Gummiarm-Leuchten (weiß/gelb/rot) hinten,
- LED-Kennzeichenleuchte mit Halterung,
- Kabel mit 2 x 7-pol. Stecker oder 1 x 15-pol. Stecker

ANBAUTEILE/ZUBEHÖR

- **PVC-Kotflügel** mit Spritzschutzmatte (Anti-Spray)
- **PVC-Werkzeugkasten** 800 mm (1 Stk.)
- **PVC-Unterlegkeil** samt Halterung
- Alu-**Unterfahrschutz** rückwärts mit durchgehender Schmutzschürze GFÖLLNER
- Alu-**Seitenschutz** in EG-Ausführung
- **PVC-Rammpuffer** rückwärts, vertikal

LACKIERUNG

Achsen u. Drehkranz	original schwarz beschichtet
Seitenschutz	Alu eloxiert
Unterfahrschutz	Alu eloxiert
Räder	silber
Kunststoffteile	schwarz
Konturmarkierung	seitlich weiß / hinten rot

CONTAINER- VERRIEGELUNG (WARTUNGSFREI)

- 4-fach-Verriegelung des Containers pneumatisch, mechanische Klauenverriegelung, je Klauenpaar ein Luftbalg mittig montiert. Kraftübertragung erfolgt über Hebelmechanik.
- 4 Stück Einweiser steckbar, für Container-Längsträger.
- Klemmbereich selbstanpassend
- Separater ALU-Druckluftkessel und Steuerventil in Schutzkasten mit Druckanzeige-Manometer.
- Automatische Wegfahrsperrung bei geöffneter Verriegelung (Hinterachse eingebremst).

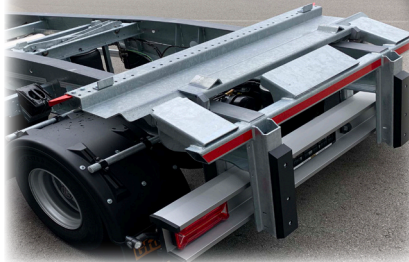

- **durchgehende** Schlitten-Mulde

DIVERSE AUSSTATTUNGSOPTIONEN (Mehrpreis)

- Seitenschutzverkleidung Alu-Blech glatt, inkl. einfarbiger Lackierung in RAL... (nach Wunsch)
- Reserverad samt Halterung (Tiefladerkorb)
- Längenverstellbare Zuggabel
- Netzkorb
- Diverse zusätzliche Beleuchtungen bzw. Voll-LED-Beleuchtung
- Sonderlackierung
- ADR-Ausrüstung
- Feuerlöscher samt Schutzkasten
- Zusätzlicher Werkzeugkasten (PVC), links vor Hinterachse
- WABCO-SmartBoard mit/ohne Bremsverschleißanzeige
- Reifendruckkontrolle WABCO IVTM

